



LA VIE EN
VOSGES
le Département

FORMATIONS & RENCONTRES

PROGRAMME 2024

se former
échanger

MDV

médiathèque départementale des Vosges

ÉDITO

Comme le souligne le “Référentiel national des compétences des bibliothèques territoriales” (ministère de la Culture, 2022), les services, missions et activités des bibliothèques ont évolué au cours des dernières années, s'adaptant ainsi aux nombreux changements et mutations que connaît notre société.

Les bibliothèques sont bien sûr des lieux privilégiés d'accès à la culture et à la connaissance. Elles sont aussi espaces de formation, de lutte contre l'illettrisme et l'illectronisme et de développement de pratiques créatives. Et j'ajouterais qu'elles sont peut-être avant tout des lieux de construction de soi, de sociabilité, de débat, de partage et d'inclusion.

À l'heure où ces lignes sont écrites, le Schéma départemental de la lecture publique est en passe d'être signé par l'assemblée départementale, rejoignant les ambitions définies par le Plan Vosges Ambitions 2027 et les trois axes stratégiques transversaux que sont la jeunesse, les services de proximité et la transition écologique.

Avec Caroline Privat-Mattioni, première vice-présidente en charge de la jeunesse, des collèges, de la culture et des sports, nous savons que le développement d'un service de lecture publique de qualité est le résultat du travail coordonné sur tout le territoire vosgien avec tous les acteurs de bonne volonté, que nous tenons ici à saluer.

Les métiers en bibliothèque se conjuguent donc, aujourd'hui plus que jamais, au pluriel. Les équipes de bibliothécaires, qu'ils soient bénévoles ou salariés, doivent pour cela acquérir de nouvelles compétences.

Afin d'accompagner les bibliothécaires vosgiens dans leur mission, le Conseil départemental propose chaque année un large choix de formations accessibles gratuitement. Je vous invite ainsi à découvrir le nouveau bulletin des formations et des rencontres pour 2024 et vous souhaite de belles découvertes !

François VANNSON

Président du Conseil départemental des Vosges

Avec une très grande fidélité.





RÉFÉRENTIEL MÉTIER

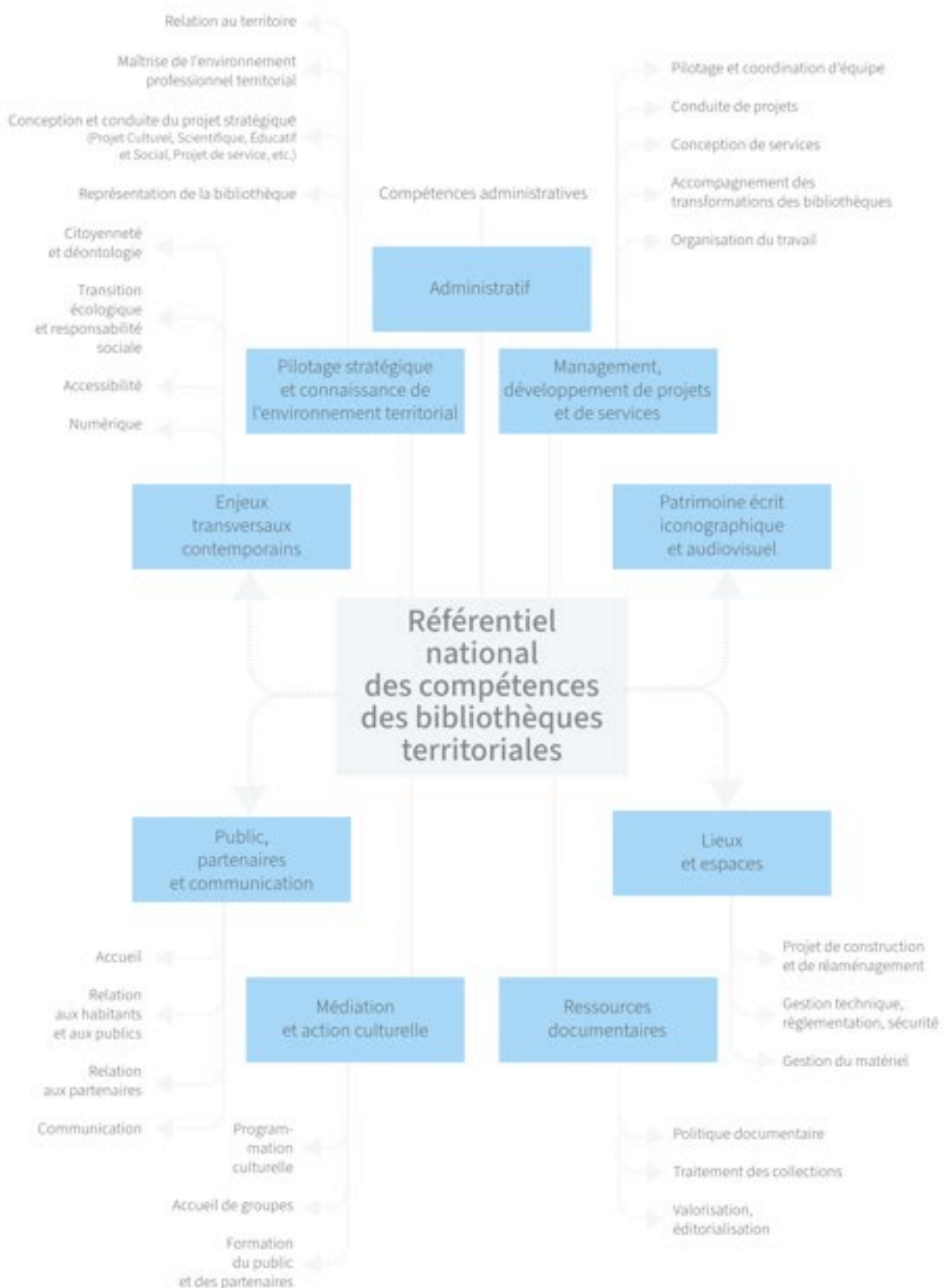

SOMMAIRE

MODE D'EMPLOI	1
FORMATIONS PROGRAMMÉES	4
FORMATIONS À LA CARTE	43
RENCONTRES ET VISITES	44
AUTRES ORGANISMES DE FORMATION	51
FONDS PROFESSIONNEL	52
CALENDRIER RÉCAPITULATIF DES FORMATIONS	53
BULLETINS D'INSCRIPTION	58
PLAN D'ACCÈS À LA MDV	62

🔍 MODE D'EMPLOI

À qui s'adresse la formation ?

- Aux bibliothécaires bénévoles des bibliothèques / médiathèques municipales et intercommunales du réseau départemental, à condition qu'une délibération relative à l'envoi des bénévoles en formation ait été prise par leur collectivité d'origine. Vous pouvez, le cas échéant, trouver des exemples de délibérations sur le site internet de la MDV : mediatheque.vosges.fr
- Aux bibliothécaires salariés des bibliothèques / médiathèques municipales et intercommunales du réseau départemental.
- Aux autres professionnels et partenaires dans la limite des places disponibles.

Combien coûte-t-elle ?

- Les formations organisées par la Médiathèque départementale sont entièrement gratuites.
- Seuls les frais de repas et de déplacements sont à la charge des stagiaires, qui peuvent alors s'adresser à leur collectivité pour obtenir un remboursement (décrets n°2001-654 du 19 juillet 2001 et n°2007-23 du 5 janvier 2007).

Remarque en ce qui concerne la restauration : les modalités pratiques (lieu et horaires) seront précisées au début de chaque stage.

Comment s'inscrire ?

- Ce programme de formations 2024 est consultable sur le portail du site internet de la MDV : mediatheque.vosges.fr
- **L'inscription est obligatoire par le biais d'un bulletin** (en fin de catalogue ou via le portail mediatheque.vosges.fr) dûment signé par l'autorité de tutelle, que vous soyez bénévole ou salarié.

Comment s'inscrire ? (suite...)

→ Plusieurs personnes d'une bibliothèque pourront assister à la même formation.

Cependant, si le nombre de candidats est supérieur au nombre de places disponibles, un arbitrage devra être effectué et le nombre de personnes d'une même bibliothèque pourra être limité.

→ La confirmation d'inscription ou de refus vous parviendra par courrier électronique 10 jours avant le début du stage.

→ Une attestation de présence vous sera délivrée à la fin du stage.

À quoi cela m'engage ?

→ À prévenir au plus tôt la Médiathèque départementale en cas de désistement afin de libérer éventuellement votre place au profit d'un autre stagiaire.

→ À suivre la formation dans son intégralité en respectant les horaires. En effet, celle-ci est conçue comme un tout et engage un coût et du temps de mise en place et de pilotage.

→ À remplir la fiche d'évaluation en fin de stage car celle-ci permet ensuite d'enrichir et d'améliorer l'offre de formations. À ce titre, votre avis est indispensable.

D'autres questions ?

Deux personnes de l'équipe de la MDV sont plus spécialement en charge de ces formations :

→ Claire Bulet, responsable de l'organisation : cbulet1@vosges.fr

→ Sylvie Huguenin, assistante administrative : shuguenin@vosges.fr

Vous pouvez également les joindre par téléphone au : **03 29 31 10 95**



**GESTION
D'UNE
BIBLIOTHÈQUE**

PREMIERS PAS EN BIBLIOTHÈQUE :

Initiation à la gestion d'une bibliothèque publique



Intervenante : Françoise MINETTI, Intervenance NG,
et l'équipe de la Médiathèque départementale

**Six jours pour découvrir et apprendre les bases du métier !
Vous rencontrerez d'autres bibliothécaires, salariés ou bénévoles,
qui font eux aussi leurs premiers pas !
Concrète et pratique, cette première approche globale vous permettra
de connaître aussi l'ensemble de l'équipe de la MDV, ainsi que les
services et outils mis à disposition des bibliothèques du réseau vosgien.**

Publics concernés : personnels des bibliothèques n'ayant pas suivi de formation initiale dans les métiers du livre. Elle est obligatoire dans le cadre du partenariat entre la Médiathèque départementale et les bibliothèques publiques partenaires.

Objectifs :

- Acquérir les outils de base pour gérer et animer une bibliothèque municipale ;
- Connaître l'environnement de sa bibliothèque ;
- Professionnaliser ses pratiques.

Contenu :

- Enjeux, rôle et missions d'une bibliothèque aujourd'hui ;
- Une bibliothèque pour qui ? ;
- Construire des partenariats : une nécessité ;
- Les services en bibliothèque et les publics ;
- Découverte du site internet de la MDV et des fonctionnalités utiles au quotidien pour une bibliothèque ;
- Découverte de l'équipe, des missions, des services et outils d'animation de la MDV ;
- L'offre documentaire ;
- L'accueil en bibliothèque.



lun. 18 & mar. 19 mars 2024 (module 1)
lun. 25 & mar. 26 mars 2024 (module 2)
lun. 8 et mar. 9 avril 2024 (module 3)
9h-12h & 13h30-16h30



Médiathèque départementale des Vosges
7, allée des Chênes - Épinal

Nombre de stagiaires : 12

RÉALISER SES STATISTIQUES AVEC WATERBEAR



Intervenant : Maurand DUCHÊNE, Médiathèque départementale

Waterbear est un Système Informatique de Gestion des Bibliothèques (SIGB), libre, gratuit et accessible en ligne. Ce logiciel a été choisi par plusieurs bibliothèques vosgiennes pour gérer leurs collections, les prêts/retours de leurs usagers et leurs statistiques !

Publics concernés : personnels des bibliothèques n'ayant pas suivi de formation initiale dans les métiers du livre.

Objectifs :

- Réaliser les statistiques de sa bibliothèque-médiathèque pour l'année 2023 ;
- Devenir autonome dans la réalisation des statistiques de sa bibliothèque.

Contenu :

- Réaliser des recherches dans Waterbear ;
- Les différents types de recherches ;
- Le croisement des recherches ;
- Différencier les onglets "Statistiques" et "Résultats statistiques" ;
- Exploiter les résultats.

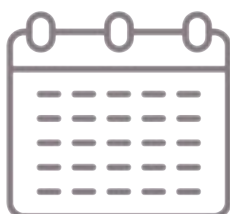

jeu. 8 février 2024
9h-12h & 13h30-16h30



Conseil départemental des Vosges
8, rue de la Préfecture - Épinal (salle informatique)



Nombre de stagiaires : 10

STATISTIQUES : COMMENT RÉPONDRE AU QUESTIONNAIRE DU MINISTÈRE SANS MISÈRE ? La saisie des statistiques sur la plateforme Néoscrib



Intervenante : Marie-France PERRIN, Médiathèque départementale

Durant cette matinée, Marie-France va décortiquer avec vous les tenants et les aboutissants de cette enquête nationale et vous aider à compléter le questionnaire de votre bibliothèque. Aucun tabou, pas de langue de bois : toutes vos interrogations sont légitimes et seront utiles à l'ensemble des personnes présentes !

Publics concernés : bibliothécaires bénévoles et salariés

Objectifs :

- Répondre à l'enquête annuelle du Service du Livre et de la Lecture (SLL) ;
- Comprendre les enjeux de cette enquête : mais à quoi ça sert ?

Contenu :

- Lister les différentes rubriques du questionnaire : explications et attendus du SLL ;
- Répondre aux questions ;
- Lister quelques outils mis en place par la MDV avec ses données.

À noter :

Cette formation peut être délocalisée sur demande, à condition de rassembler 2 ou 3 bibliothèques

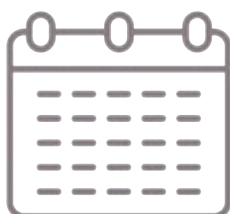

mar. 20 février 2024
9h-12h



Conseil départemental des Vosges
8, rue de la Préfecture - Épinal (salle informatique)

Nombre de stagiaires : 10

GROUPE "BIBLIOTHÈQUES VERTES"

Intervenantes : Carole SCHAER, Médiathèque départementale,
et Aurélie MARZOC



Pour faire suite à la formation

"Bibliothèques vertes" de 2023, il a été décidé de mettre en place un groupe pérenne réunissant les bibliothécaires qui souhaitent interroger leurs pratiques et s'enrichir des expériences de chacun via des rencontres régulières.

Cette année, ces échanges seront axés sur le thème "Comment faire vivre sa grainothèque ?" ; chaque stagiaire pourra faire part de ses expérimentations, ses pratiques en matière de transition écologique.

Publics concernés : bibliothécaires bénévoles et salariés

Objectifs :

- Présenter les objectifs de ce groupe ;
- Établir un état des lieux des pratiques ;
- Mettre en place une grainothèque et la faire vivre.

Contenu :

- Découverte des outils d'animation créés par Aurélie Marzoc ;
- Découverte des outils d'animation de la MDV ;
- Échanges.

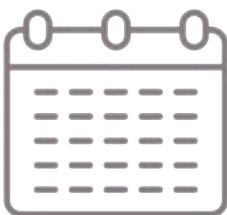

mar. 12 mars 2024
9h-12h & 13h30-16h30



Médiathèque départementale des Vosges
7, allée des Chênes - Épinal

Nombre de stagiaires : 10

CRÉER UN PORTAIL AVEC WATERBEAR

Intervenant : Maurand DUCHÊNE, Médiathèque départementale



Waterbear est un Système Informatique de Gestion des Bibliothèques (SIGB), libre, gratuit et accessible en ligne. Ce logiciel a été choisi par plusieurs bibliothèques vosgiennes pour gérer leurs collections, les prêts/retours de leurs usagers et, pourquoi pas, créer un portail ! La présence en ligne d'une bibliothèque via un portail facilite l'accès aux services traditionnels (catalogue en ligne, réservation, etc.) et permet une médiation élargie.

Publics concernés : bibliothécaires bénévoles et salariés

Objectifs :

- Créer le portail de sa bibliothèque ;
- Alimenter et faire vivre ce portail.

Contenu :

- Prise en main du logiciel ;
- Procédure pas-à-pas ;
- Exercices pratiques.

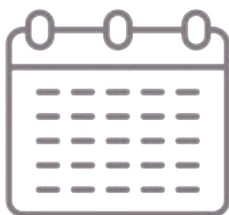

mar. 17 septembre 2024
9h-12h & 13h30-16h30



Conseil départemental des Vosges
8, rue de la Préfecture - Épinal (salle informatique)



Nombre de stagiaires : 10

À LA DÉCOUVERTE DU PORTAIL DE LA MÉDIATHÈQUE DÉPARTEMENTALE



Intervenant : Maurand DUCHÊNE, Médiathèque départementale

Une journée de pratique pour apprendre à être à l'aise avec le portail de la MDV : mediatheque.vosges.fr

Publics concernés : bibliothécaires bénévoles et salariés

Objectifs :

- Connaître toutes les fonctionnalités du portail de la MDV ;
- Générer les listes de prêts et réservations en cours ;
- Savoir retrouver le calendrier des échanges ou des tournées ;
- Récupérer un panier de notices ;
- S'inscrire aux formations sans stress ;
- Rechercher et réserver du matériel d'animation ;
- Gérer son équipe ;
- Répondre à toutes les questions que vous vous posez.

Contenu :

- Prise en main du portail ;
- Exercices pratiques.

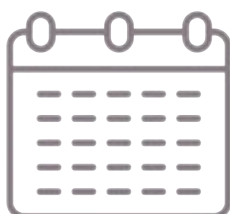

mar. 21 mai 2024
9h-12h & 13h30-16h30



Conseil départemental des Vosges
8, rue de la Préfecture - Épinal (salle informatique)

Nombre de stagiaires : 12

AMÉNAGER UNE BIBLIOTHÈQUE CENTRÉE SUR LES USAGES

"Les 4 espaces" : un modèle d'inspiration scandinave

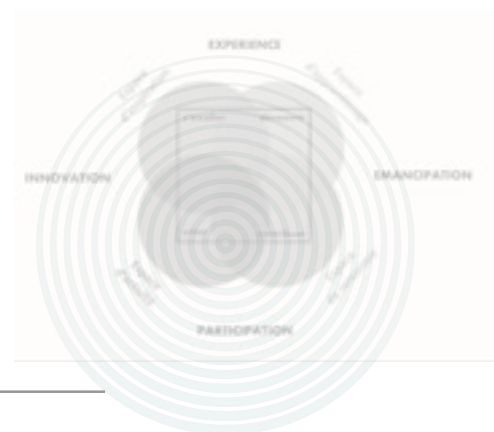

Intervenante : Christelle TRIPON, agence Chemins Faisants

Aujourd'hui, une bibliothèque publique doit être ouverte à tous les publics et à tous les usages : studieux ou récréatifs, documentaires ou non documentaires, individuels ou collectifs, calmes ou dynamiques. Le modèle des 4 espaces, employé dans les pays scandinaves, fournit une approche globale permettant de traduire cette diversité dans des espaces cohérents.

Publics concernés : bibliothécaires bénévoles et salariés

Objectifs :

- Découvrir les principes d'aménagement centrés sur les usages ;
- Ouvrir un œil nouveau sur la bibliothèque où l'on travaille.

Contenu :

- Le modèle des 4 espaces ;
- Aménager des espaces de sociabilité ;
- Aménager des espaces inspirants ;
- Aménager des espaces de travail ;
- Aménager des espaces d'activité ;
- Écueils à éviter.

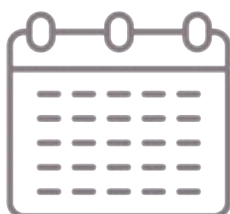

jeu. 30 & ven. 31 mai 2024
9h-12h & 13h30-16h30



Médiathèque intercommunale Le Cercle
1, place Jules Méline - Remiremont

Nombre de stagiaires : 12

COMMUNIQUER ET VALORISER SA BIBLIOTHÈQUE SUR LES RÉSEAUX SOCIAUX : Facebook, YouTube, Instagram, TikTok



Intervenant(e) : Gilles REGAD ou Mathilde TORRE,
cabinet Fabienne Aumont

Les réseaux sociaux offrent de nombreuses opportunités aux bibliothèques : augmenter leur visibilité, renforcer les liens avec et entre les usagers, attirer et fidéliser de nouveaux publics et, pourquoi pas, développer de nouveaux services !

Publics concernés : bibliothécaires bénévoles et salariés

Objectifs :

- Découvrir et mieux connaître ce que sont les réseaux sociaux ;
- Comprendre l'intérêt et les enjeux des réseaux sociaux pour une bibliothèque ;
- Comprendre leur fonctionnement et découvrir les outils pour mieux les utiliser ;
- Savoir créer et développer l'identité numérique de la bibliothèque à travers les réseaux ;
- Savoir animer une communauté sur les réseaux sociaux.

Contenu :

- Les réseaux sociaux comme moyen de communication : quels enjeux pour les bibliothèques ? ;
- Analyse des pratiques et attentes du public ;
- Aspects juridiques et légaux ;
- La rédaction et la publication des informations ;
- Éventail de réseaux sociaux émergents et alternatifs ;
- Méthodologie globale pour faire des réseaux sociaux un véritable outil de communication.

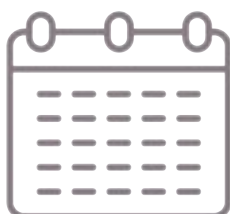

jeu. 17 & ven. 18 octobre 2024
9h-12h & 13h30-16h30



Médiathèque départementale des Vosges
7, allée des Chênes - Épinal

Nombre de stagiaires : 12

- 14 -

INTELLIGENCE ARTIFICIELLE ET BIBLIOTHÈQUES :

S'emparer de cet outil dans nos pratiques professionnelles et y former le public



Intervenante : Alice BERNARD, La Souris Grise

Cette formation vous permettra de découvrir ce que peuvent apporter les intelligences artificielles dans la pratique du bibliothécaire. Ces deux jours permettront de comprendre l'utilité de l'IA et vous donneront l'occasion d'expérimenter différentes ressources et médiations.

Publics concernés : bibliothécaires bénévoles et salariés

Objectifs :

- Comprendre l'intelligence artificielle (IA) : les différents types et leur fonctionnement ;
- Appréhender les implications et enjeux de l'IA dans la société et le domaine de l'information et de la culture ;
- Se positionner sur le sujet de l'IA en tant que bibliothécaire ;
- Expérimenter l'IA et concevoir une offre d'animations pertinentes autour du sujet pour son public ;
- Intégrer l'IA dans sa pratique professionnelle.

Contenu :

- L'IA : définition, fonctionnement, applications concrètes ;
- Comprendre et faire comprendre l'IA ;
- Jeux, ateliers et médiations en bibliothèque ;
- Le fameux ChatGPT ;
- Impacts sociétaux de l'IA et EMI (éducation aux médias et à l'information) ;
- L'IA au service de la création ;
- Le nouvel assistant pour le bibliothécaire ;
- L'IA pour de nouveaux services aux usagers.



jeu. 14 & ven. 15 novembre 2024
9h-12h & 13h30-16h30



Médiathèque départementale des Vosges
7, allée des Chênes - Épinal





RESSOURCES DOCUMENTAIRES

BD : NOUVEAUTÉS ET COUPS DE CŒUR

Intervenant : Frédéric Kilfiger, librairie de l'Octopus (Épinal)



Deuxième segment le plus dynamique du marché du livre en France (qui en est le troisième producteur mondial), la bande dessinée connaît un engouement qui ne se dément pas auprès des lecteurs de nos bibliothèques-médiathèques. Pourquoi ne pas venir découvrir les coups de cœur et les pépites sélectionnés par Frédéric Kilfiger, de la librairie spécialisée Octopus ? Une matinée qui vous permettra d'enrichir vos connaissances et votre fonds, et de conseiller vos lecteurs curieux du 9ème art !

Publics concernés : bibliothécaires bénévoles et salariés

Objectifs :

- Approfondir ses connaissances dans le domaine du 9ème art ;
- Enrichir son fonds BD (acquisitions ou choix dans le fonds de la MDV) ;
- Savoir conseiller des lecteurs de sa bibliothèque.

Contenu :

- Présentation des nouveautés BD, mangas et comics ;
- Échanges.



mar. 13 février 2024
9h-12h



Médiathèque départementale des Vosges
7, allée des Chênes - Épinal

Nombre de stagiaires : 12

LA LITTERATURE POUR LES TOUT-PETITS (0-3 ANS)



Intervenantes : Lectrices de l'association Jeunes Lectures (54)

Devant la profusion des publications et les stratégies commerciales déployées, il n'est pas facile de distinguer un livre "de qualité" d'un autre...

Au travers de la lecture et de l'analyse d'albums, il sera question de comprendre l'importance de bien choisir les ouvrages en tant que personnes accueillant et accompagnant de jeunes enfants, et de découvrir les grands classiques indémodables pour les tout-petits ! Les lectrices de l'association Jeunes lectures répondront à toutes vos questions : quoi lire, comment, pourquoi... Ce sera le moment de partager vos expériences et vos difficultés face à ce public souvent incompris qu'est le tout-petit, de 0 à 3 ans.

Publics concernés : personnels des bibliothèques, de la petite enfance, travailleurs sociaux

Objectifs :

- Approfondir ses connaissances dans le domaine de la littérature pour les tout-petits ;
- Aborder les différentes formes de littérature adaptées aux tout-petits : comptines, imagiers, livres du quotidien... ;
- Mieux connaître le public des 0-3 ans : construction de la pensée chez le tout-petit, différents stades d'apprentissage... ;
- Réfléchir aux pratiques de médiation.

Contenu :

- Approche de la littérature jeunesse adaptée aux tout-petits ;
- Découverte d'albums incontournables et de classiques.

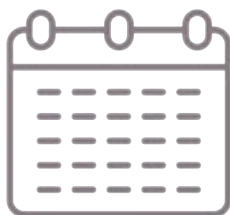

ven. 22 mars 2024 (MDV Épinal)
jeu. 10 octobre 2024 (Pôle Culturel Corcieux)
jeu. 21 novembre 2024 (Médiathèque Contrexéville)
9h-12h & 13h30-16h30



Formation ouverte aux personnels des bibliothèques, de la petite enfance et aux travailleurs sociaux

Nombre de stagiaires : 12

QUOI DE NEUF, LES BÉBÉS ?



Intervenante : Bérénice BRICHET, Médiathèque départementale

Que lire à bébé ? Pas de panique, Bérénice vous propose de vous rencontrer autour d'une sélection de nouveautés adaptée aux tout-petits. Cette matinée dédiée aux bébés vous permettra de découvrir des albums récents et des auteurs-illustrateurs contemporains ! Un livret récapitulatif de l'ensemble des documents vous sera distribué. Vous pourrez aussi repartir avec les livres présentés à la fin de la matinée ; prévoyez un sac !

Publics concernés : personnels des bibliothèques, de la petite enfance, travailleurs sociaux

Objectifs :

- Approfondir ses connaissances dans le domaine de la littérature pour les tout-petits ;
- Enrichir son fonds destiné aux tout-petits ;
- Réfléchir à de nouvelles médiations.

Contenu :

- Présentation de nouveautés pour les tout-petits ;
- Lecture à voix haute
- Exemples de médiation.

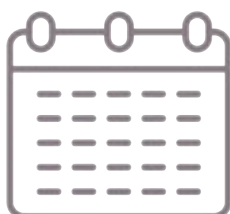

jeu. 27 juin 2024 (MDV Épinal)
9h-12h



Formation ouverte aux personnels des bibliothèques, de la petite enfance et aux travailleurs sociaux

Nombre de stagiaires : 12

LITTÉRATURE JEUNESSE, QUOI DE NEUF ?



Intervenante : Bérénice BRICHET, Médiathèque départementale

**Qu'est-ce qu'il se passe dans l'édition jeunesse ?
Bérénice vous propose de vous rencontrer autour
d'une sélection de nouveautés (livres pour les tout-petits, albums,
contes, romans jeunesse et romans ado) destinée à vous aider
dans la vie quotidienne de votre bibliothèque.
Un livret récapitulant l'ensemble des documents vous sera distribué.
Vous pourrez également repartir avec les livres présentés à la fin
de la matinée ; prévoyez un sac !**

Publics concernés : personnels des bibliothèques, petite enfance, travailleurs sociaux

Objectifs :

- Choisir dans les collections de la MDV des livres qui vous plaisent ;
- Vous donner des idées pour vos futures acquisitions ;
- Trouver des idées d'animations après vos lectures.

Contenu :

- Découverte des auteurs et des illustrateurs de la littérature jeunesse.

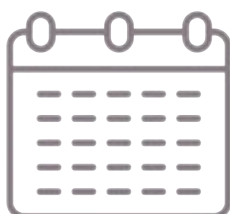

mar. 29 octobre 2024 (MDV Épinal)
9h-12h



Formation ouverte aux personnels des bibliothèques,
de la petite enfance et aux travailleurs sociaux

Nombre de stagiaires : 12

OFFICE JEUNESSE MULTI-SUPPORTS

Spécial "Rencontre avec... l'Égypte"



Intervenants : bibliothécaires de la Médiathèque départementale

À l'image de "Littérature jeunesse, quoi de neuf ?", les bibliothécaires de la MDV vous invitent à vous rencontrer autour d'une sélection de documents destinés à la jeunesse sur le thème de "Rencontre avec...", dans les domaines de la fiction, du documentaire, de la bande dessinée, du cinéma et de la musique. Vous pourrez également repartir avec des documents présentés durant ce moment de découverte et de convivialité !

Publics concernés : bibliothécaires bénévoles et salariés

Objectifs :

- Enrichir son fonds documentaire ;
- Découvrir des supports de médiation pour "Rencontre avec..." ;
- Avoir des idées de médiation pour son jeune public.

Contenu :

- Présentation de livres jeunesse (albums, romans, contes, documentaires, BD...), de musiques et de films en lien avec la thématique de "Rencontre avec..." ;
- Lecture à voix haute ;
- Visionnage ou écoute d'extraits ;
- Échanges.



mar. 2 avril 2024
9h-12h



Médiathèque départementale des Vosges
7, allée des Chênes - Épinal

Nombre de stagiaires : 12

RENTRÉE LITTÉRAIRE

Intervenante : Marina SAUVAGE, Librairie Quai des Mots (Épinal)



Avec une rentrée littéraire de plus en plus foisonnante, la sélection reste complexe.

Cette matinée vous permettra d'acquérir des repères pour répondre aux attentes de vos publics, de découvrir les nouveautés de 2024 et de connaître les tendances !

Marina partagera et argumentera ses coups de cœur et ses réserves.

Publics concernés : bibliothécaires bénévoles et salariés

Objectifs :

- Approfondir ses connaissances dans le domaine de la littérature contemporaine ;
- Enrichir son fonds de fiction destinée aux adultes ;
- Savoir conseiller les lecteurs de sa bibliothèque.

Contenu :

- Présentation d'une sélection de romans ;
- Focus sur certains romans ou maisons d'édition.

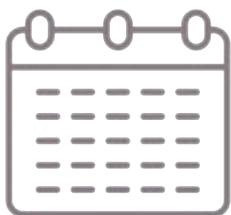

jeu. 12 septembre 2024
9h-12h



Médiathèque départementale des Vosges
7, allée des Chênes - Épinal

Nombre de stagiaires : 12

À LA DÉCOUVERTE DES NOUVEAUX JEUX VIDÉO DE LA MDV



Intervenant : Maurand DUCHÊNE, Médiathèque départementale

Poids lourd de l'industrie culturelle, les jeux vidéo sont pratiqués par $\frac{3}{4}$ des Français, tous âges confondus.

Ils sont à la fois un moyen de se divertir, d'entretenir des liens sociaux et de s'évader. Si les moins de 25 ans demeurent ceux qui y jouent le plus (83%), les seniors ne sont pas en reste : 34% y ont joué en 2020 alors qu'ils étaient seulement 17% en 2018.

Le temps d'une journée, vous aurez la possibilité de venir découvrir les nouveaux jeux que vous pourrez ensuite emprunter pour animer votre bibliothèque.

Publics concernés : bibliothécaires bénévoles et salariés

Objectifs :

- Connaître les différents jeux disponibles à la MDV ;
- Maîtriser les jeux vidéo ;
- Animer une séance de jeux vidéo à la bibliothèque.

Contenu :

- Découverte ;
- Prise en main.



mar. 14 mai 2024
9h-12h & 13h30-16h30



Conseil départemental des Vosges
8, rue de la Préfecture - Épinal (salle informatique)

Nombre de stagiaires : 8

EXPLORER LA LITTÉRATURE POUR LA JEUNESSE : L'ALBUM SANS TEXTE

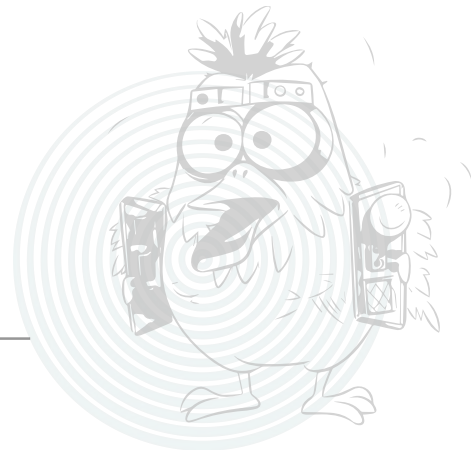

Intervenante : Agnès BERGONZI,
Centre national de la Littérature Jeunesse

Devenus un véritable genre de la littérature pour la jeunesse, supports de plus en plus fréquents d'ateliers auprès d'un public familial éloigné de la lecture, les albums sans texte intimident encore souvent les adultes, qui hésitent à les proposer aux enfants. Ce stage vous permettra de découvrir la richesse créative de cet objet graphique et littéraire et les multiples possibilités qu'il offre pour créer des animations accessibles à tous les publics.

Publics concernés : personnels des bibliothèques, de la petite enfance, travailleurs sociaux

Objectifs :

- Acquérir des repères dans la production éditoriale ;
- Connaître des ressources bibliographiques ;
- Comprendre leur fonctionnement et découvrir les outils pour mieux les utiliser ;
- Réfléchir aux pratiques professionnelles de médiation conçues avec des albums sans texte.

Contenu :

- Découverte des albums sans texte.

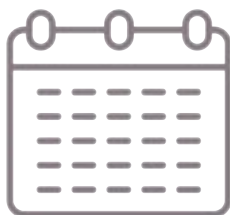

mar. 28 mai 2024 (MDV Épinal)
9h-12h & 13h30-16h30



Formation ouverte aux personnels des bibliothèques,
de la petite enfance et aux travailleurs sociaux

Nombre de stagiaires : 12

UTILISER LE KAMISHIBAI AVEC LES TOUT-PETITS



Intervenant : Olivier AYME

Pour raconter autrement, animer “l’heure du conte”, transmettre le plaisir de la lecture, le kamishibai, petit théâtre d’origine japonaise, est là ! La magie des images dévoile progressivement le récit... pour le plaisir des tout-petits !

Publics concernés : personnels des bibliothèques, de la petite enfance, travailleurs sociaux

Objectifs :

- Se familiariser avec l'usage du butai et du kamishibai ;
- Découvrir un répertoire de kamishibais adapté aux tout-petits ;
- Proposer des médiations auprès des tout-petits.

Contenu :

- Présentation, petit historique du kamishibai ;
- Les différents types et styles de kamishibais pour les tout-petits ;
- Les différentes techniques d’animation ;
- Travail de lecture par binôme ;
- Panorama des kamishibais pour les tout-petits.

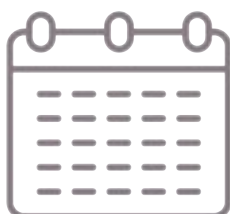

mar. 16 avril 2024 (MDV Épinal)
9h-12h & 13h30-16h30



Formation ouverte aux personnels des bibliothèques, de la petite enfance et aux travailleurs sociaux

Nombre de stagiaires : 12

JEUX VIDÉO ET CINÉMA

En partenariat avec Médial

Intervenant : Pierre LARVOL, médiateur cinéma et jeu vidéo,
Images en bibliothèques



Cette formation propose d'explorer les liens tissés entre le jeu vidéo et le cinéma au fil des évolutions techniques, culturelles et économiques. La seconde journée permettra notamment de découvrir des exemples de médiation autour du jeu vidéo et du cinéma en médiathèque.

Publics concernés : bibliothécaires bénévoles et salariés

Objectifs :

- Créer des passerelles entre le jeu vidéo et le cinéma ;
- Développer sa connaissance du jeu vidéo ;
- Développer une médiation, proposer des animations et monter des ateliers pratiques autour des jeux vidéo.

Contenu :

- Jeu vidéo et cinéma : histoire croisée ;
- Jeux d'influence (les cinématiques, les cinéastes s'inspirent du jeu vidéo, du jeu vidéo au film et vice-versa...);
- Convergences des médias (le modèle transmédia, les archétypes, les registres, la grammaire, les techniques partagées, les acteurs de cinéma dans les jeux vidéo) ;
- Idées de médiation.



jeu. 4 & ven. 5 avril 2024
9h30-12h30 & 14h-17h



Médiathèque départementale des Vosges
7, allée des Chênes - Épinal



Nombre de stagiaires : 12



PUBLICS ET ANIMATIONS



PRÉPARATION DE "LA FÊTE DU COURT"

Intervenante : Caroline SCHAEER, Médiathèque départementale



**Animer la bibliothèque c'est possible, facile et gratuit !
La MDV vous accompagne dans vos projets, comme ici,
avec la manifestation annuelle de la Fête du court pour faire
connaître le court-métrage au plus grand nombre.**

**Du 20 au 26 mars 2024, cinéphiles ou néophytes, jeunes publics,
familles et passionnés, auront la possibilité de découvrir la magie du
court, partout en France et à l'international, à l'occasion de cette
grande fête gratuite !**

**Nous vous invitons à visionner ensemble les films lors de séances
organisées le 30 janvier (sélection pour les enfants) et le 1er février
(sélection pour les adultes), selon votre choix ou vos disponibilités.
Des temps d'échange, de conseil et de partage qui vous permettront de
proposer des projections adaptées à vos publics.**

Publics concernés : bibliothécaires bénévoles et salariés

Objectifs :

- Animer votre bibliothèque en proposant des projections de films ;
- Participer à un festival national et découvrir les ressources mises à disposition ;
- Proposer un rendez-vous avec le court-métrage / les films en bibliothèque.

Contenu :

- Échanges de pratiques ;
- Propositions d'animations annexes.

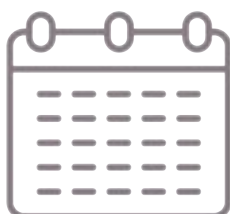

mar. 30 janvier et jeu. 1er février 2024
9h-12h & 13h30-16h30



BMI
48, rue Saint-Michel - Épinal (Auditorium)



COMPTINES, CHANSONS ET JEUX DE DOIGTS



Intervenant : Alain PAULO, association Enfance & Musique

Les enfants montrent un immense plaisir à chanter et à nous entendre chanter. Chacun pressent qu'il y a là une source d'échange et de complicité très grande ! Cependant, il n'est pas toujours facile de savoir comment faire, par peur de chanter faux, par manque de répertoire ou difficulté à oser jouer de sa voix.

Publics concernés : personnels des bibliothèques, de la petite enfance, travailleurs sociaux

Objectifs :

- Comprendre l'importance de la voix dans le développement de l'enfant ;
- Enrichir son répertoire de chansons, comptines et jeux de doigts ;
- Mieux connaître l'intérêt et le sens de ce répertoire pour les tout-petits ;
- S'exercer à inviter d'autres adultes à participer à un moment de chansons en présence des enfants ;
- Préciser la place que peut prendre la chanson dans la pratique professionnelle (bibliothèque, PMI).

Contenu :

- Découverte d'un répertoire de chansons, comptines et jeux de doigts ;
- Pratique du chant.

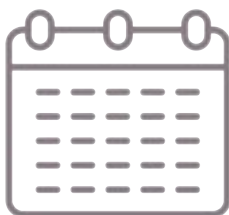

lun. 5 et mar. 6 février 2024 (MDV Épinal)
9h-12h & 13h30-16h30



Formation ouverte aux personnels des bibliothèques, de la petite enfance et aux travailleurs sociaux



INFOX, FAKE NEWS, ÉDUCATION AUX MÉDIAS ET À L'INFORMATION : COMMENT LES BIBLIOTHÈQUES PEUVENT-ELLES AGIR ?



Intervenante : Claire BULET, Médiathèque départementale

Sciences, économie, politique... Dans tous les domaines, s'informer relève d'une exigence démocratique essentielle. Une nécessité mise à mal par les fake news, la victoire des croyances sur les connaissances, la profusion de contenus non qualifiés sur les réseaux sociaux. Entre infos et infox, sommes-nous encore capables de faire le tri ?

Publics concernés : bibliothécaires bénévoles et salariés

Objectif :

→ Être en mesure de proposer des actions de sensibilisation autour des infox pour un public d'adolescents.

Contenu :

- Fake news / infox : de quoi parle-t-on ? ;
- Découverte de l'exposition "Fake news : art, fiction, mensonge" et du jeu "Ocytocine" ;
- Autres pistes de médiation.



jeu. 15 février 2024
9h-12h & 13h30-16h30



Médiathèque départementale des Vosges
7, allée des Chênes - Épinal

Nombre de stagiaires : 10

INITIATION À LA TABLE MASHUP

Intervenants : Léna QUELVENNEC, Image Est, Pierre MEDY, réalisateur et éducateur aux images, et Benjamin PROST, intervenant audio-visuel



La table MashUp est un outil ludique et intuitif d'éducation aux images qui ouvre de larges possibilités d'ateliers pour tous les publics. Sa création est issue d'une réflexion née entre plusieurs pôles d'éducation aux images et le laboratoire d'innovation de Romuald Beugnon.

La table MashUp permet d'animer des ateliers d'initiation au montage, au VJing et aux détournements d'images vidéo et de sons avec une interface particulièrement adaptée aux plus jeunes et aux personnes avec peu de connaissances techniques et informatiques.

Publics concernés : bibliothécaires bénévoles et salariés

Objectifs :

- Découvrir l'outil pédagogique : la table MashUp ;
- Comprendre ses différents modes d'utilisation ;
- Parcourir les différentes étapes de la création d'un corpus d'images et de sons ;
- Découvrir l'histoire du mash-up et l'intérêt de cette technique pour l'éducation aux images ;
- Explorer des pistes d'ateliers autour de la narration, du montage vidéo, des images d'archives, du dessin, du son...

Contenu :

- Manipulation ;
- Exemples.

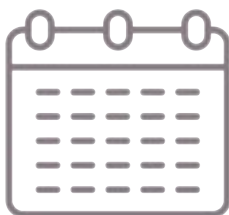

jeu. 22 et ven. 23 février 2024
9h-12h & 13h30-16h30



Médiathèque départementale des Vosges
7, allée des Chênes - Épinal



IMAGE'EST

Nombre de stagiaires : 12

- 32 -

INITIATION AUX TECHNIQUES DU DÉCOUP'PLIAGE ET DU PAPERCRAFT 3D



Intervenante : Laure PELTIER, Les Pliages de Laurette

Le papier est souvent le support d'animations en bibliothèque. Nous vous invitons ici à acquérir les bases de deux techniques en vogue : le découp'pliage et le papercraft 3D. La première est une technique qui, comme son nom l'indique, allie pliage et découpe de livres auxquels vous souhaitez donner une seconde vie pour y sculpter différents volumes ! Quant à la seconde, il s'agit de réaliser de magnifiques objets en papier et en 3 dimensions, en découpant des gabarits pré-existants.

Publics concernés : bibliothécaires bénévoles et salariés

Objectifs :

- Acquérir les bases de ces deux techniques ;
- Organiser des ateliers manuels dans votre bibliothèque ;
- Connaître les sites-ressources où trouver des modèles.

Contenu :

- Réalisation d'un livre transformé par la technique du découp'pliage ;
- Réalisation d'un ou plusieurs objets en papercraft 3D.

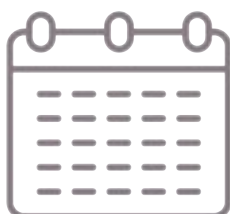

mar. 27 ou jeu. 29 février 2024
9h-12h & 13h30-16h30



Médiathèque départementale des Vosges
7, allée des Chênes - Épinal

Nombre de stagiaires : 8

LIRE OU NE PAS LIRE ?

Les sujets sensibles dans la littérature jeunesse : rôle et posture du lecteur



En partenariat avec la Ligue de l'enseignement des Vosges

Intervenants : référent laïcité de la Ligue de l'enseignement, Mathilde Josse (FOL88), Bérénice Brichet (MDV)

Bibliothécaires et lecteurs de "Lire et faire lire" s'auto-censurent parfois dans le choix des lectures pour des groupes d'enfants ou sont confrontés à des questions posées par les enfants suite à une séance de lecture, et ne savent pas nécessairement se positionner quand les sujets sont plus socialement ou politiquement sensibles : malentendus, peur, incompréhension, confusion.

Publics concernés : bibliothécaires bénévoles et salariés

Objectifs :

- Se confronter à ses préjugés et ses représentations ;
- Garder la neutralité nécessaire lorsque des enfants posent des questions ;
- S'interroger sur la censure et l'autocensure ;
- Se réassurer dans ses interventions auprès des groupes d'enfants.

Contenu :

- Laïcité : historique, références juridiques et application ;
- Censure et autocensure ;
- Découverte d'albums traitant de sujets sensibles ;
- Cas pratiques.

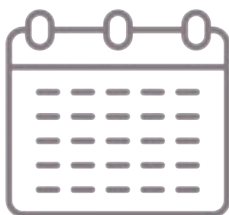

jeu. 14 mars 2024
9h-12h & 13h30-16h30



La Ligue de l'enseignement
15, rue Général de Reffye - Épinal



Nombre de stagiaires : 15

UTILISER FACILEMENT LES MALLLES "PUBLICS EMPÊCHÉS" DE LA MDV

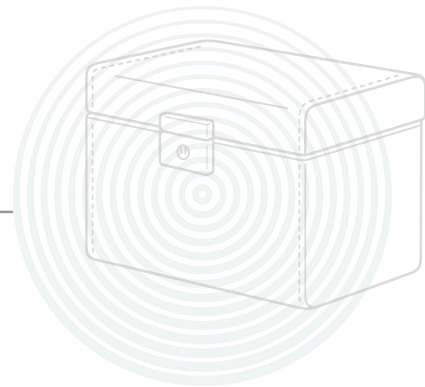

Intervenante : Aurélie SOILHI, Médiathèque départementale

Accueillir tous les publics, c'est l'essence du métier de bibliothécaire. La MDV vous propose des outils clés en main pour vous permettre de mener des actions tournées vers tous les publics. Cette formation a pour but de vous les présenter et de les expérimenter !

Publics concernés : personnels des bibliothèques, travailleurs sociaux

Objectifs :

- Apprendre à valoriser du contenu ;
- Découvrir des idées d'animation autour des collections ;
- Être à l'aise pour agir au niveau des publics.

Contenu :

- Découverte des outils de médiation autour des publics empêchés disponibles à la MDV.

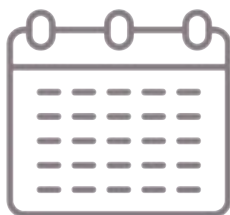

jeu. 11 avril 2024 (MDV Épinal)
9h-12h & 13h30-16h30



Formation ouverte aux personnels des bibliothèques
et aux travailleurs sociaux

Nombre de stagiaires : 10

UTILISER FACILEMENT LES MALLES "MUSIQUE" DE LA MDV : Ressources, outils pédagogiques, idées de médiation...

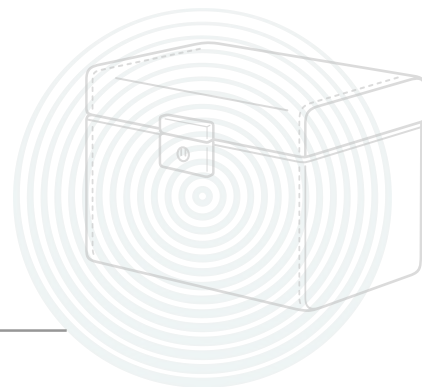

Intervenante : Aurélie SOILHI, Médiathèque départementale

La mission musicale des bibliothécaires ne peut plus se réduire au seul prêt de documents. Ainsi, pour continuer à faire vivre la musique, sans pour autant abandonner les collections, il est nécessaire de replacer la médiation au cœur des pratiques ! Cette formation vous permettra de découvrir et d'expérimenter tous les outils de médiation autour de la musique, disponibles à la MDV. Elle sera aussi l'occasion de vous montrer, à travers des exemples concrets, un panel d'actions réalisables dans vos structures.

Publics concernés : personnels des bibliothèques, petite enfance, travailleurs sociaux

Objectifs :

- Apprendre à valoriser du contenu ;
- Découvrir des idées d'animation autour des collections ;
- Être à l'aise pour agir au niveau des publics.

Contenu :

- Découverte des outils de médiation autour de la musique disponibles à la MDV.

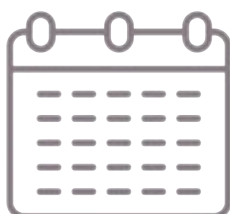

ven. 12 avril 2024 (MDV Épinal)
9h-12h & 13h30-16h30



Formation ouverte aux personnels des bibliothèques,
de la petite enfance et aux travailleurs sociaux

Nombre de stagiaires : 10

"CHACUN SON COURT" : LE FESTIVAL DU COURT-MÉTRAGE (bénéficiaires de la Mallette numérique)



Intervenante : Caroline SCHAER, Médiathèque départementale

Depuis plus de 10 ans, CVS met à la disposition des bibliothèques partenaires de la MDV, via la Mallette numérique, un programme inédit de courts-métrages, en partenariat avec le Festival International de Clermont-Ferrand.

Dans ce cadre, vous pourrez organiser des projections publiques dans votre bibliothèque courant septembre.

Le visionnage des films sera normalement possible entre le 15 mai et le 15 juin (renseignements auprès de Carole Schaer).

Une demi-journée sera consacrée à la préparation (visionnage des courts-métrages, communication, accueil et animations), une autre au bilan.

Publics concernés : bibliothécaires bénévoles et salariés

Objectifs :

- Animer votre médiathèque en proposant des projections de films ;
- Participer à un festival national ;
- Rendre visible le service de la Mallette numérique.

Contenu :

- Projection des courts-métrages sélectionnés ;
- Présentation des supports de communication ;
- Échanges de bonnes pratiques ;
- Proposition d'animations annexes.

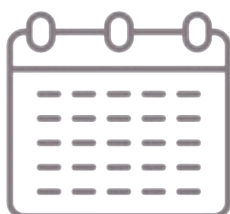

mar. 9 juillet et ven. 11 octobre 2024
9h-12h



Médiathèque départementale des Vosges
7, allée des Chênes - Épinal

Nombre de stagiaires : 12

- 37 -

ANIMATIONS AUTOUR DE LA CULTURE JAPONAISE À DESTINATION DES ADOS



Intervenante : Delphine MINASSIAM, Mon atelier origami

Le manga et les anime ont aujourd'hui une place de choix dans le coeur de nombreux ados. Ces deux médias sont une porte d'entrée incroyable vers un intérêt plus large de ce public de lecteurs pour la très riche culture japonaise.

Publics concernés : bibliothécaires bénévoles et salariés

Objectif :

→ Proposer en bibliothèque des temps d'animation autour de différents aspects de la culture japonaise pour un public d'adolescents.

Contenu :

→ Exploration d'animations et d'ateliers créatifs autour du papier en lien avec la pop culture et la culture traditionnelle japonaise à travers différents aspects de celles-ci :

- le concept de "kawaiï", le mignon nippon
- l'univers des "yôka", les fameux monstres japonais
- la célébration de "hanami", la fête des fleurs de cerisier
- "Maneki-neko", "Daruma" et autres porte-bonheurs nippons
- les "Paper toys", à la frontière entre art et jouet

→ Découverte d'ouvrages sur la culture nippone et mise en lien avec différentes œuvres de la culture pop (anime, mangas, jeux, personnages fictifs, etc.) ;

→ Idées d'ateliers avec le fruit du désherbage de mangas ;

→ Pistes de contenus pour l'animation de "journées manga" en médiathèque

Un petit kit sera remis en fin de formation à chaque participant afin de pouvoir s'entraîner.



jeu. 5 et ven. 6 septembre 2024
9h-12h & 13h30-16h30



Médiathèque départementale des Vosges
7, allée des Chênes - Épinal

Nombre de stagiaires : 10

- 38 -

LECTURE ET DYSLEXIE



Intervenant : Christine LOQUET, Face Publics

La dyslexie est un trouble persistant de l'acquisition et de l'automatisation de la lecture. Celui-ci affecte la vitesse et la précision en lecture. Il engendre souvent une lecture imprécise qui nuit grandement à la compréhension.

Cette formation vous permettra de connaître parfaitement le public des personnes dyslexiques, et aussi de découvrir les outils existants pour mieux répondre aux besoins spécifiques de ces personnes.

Publics concernés : personnels des bibliothèques, travailleurs sociaux

Objectifs :

- Définir et sensibiliser autour de la question des DYS ;
- Faire connaître l'offre éditoriale de livres adaptés ;
- Montrer et donner les clés pour impulser un projet ;
- Monter un espace dédié en médiathèque ;
- Mettre en place une communication adaptée (signalétique / outils de communication / logo DYS) ;
- Proposer des médiations adaptées.

Contenu :

- Découverte de collections de livres adaptés ;
- Atelier autour des ouvrages adaptés ;
- Exemples de médiation ;
- Ressources disponibles (génériques et dans les Vosges).

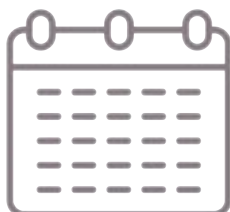

jeu. 3 & ven. 4 octobre 2024 (MDV Épinal)
9h-12h & 13h30-16h30



Formation ouverte aux personnels des bibliothèques
et aux travailleurs sociaux

Nombre de stagiaires : 12

- 39 -

GROUPE

"ACCUEIL DE CLASSES" : Accueillir les maternelles

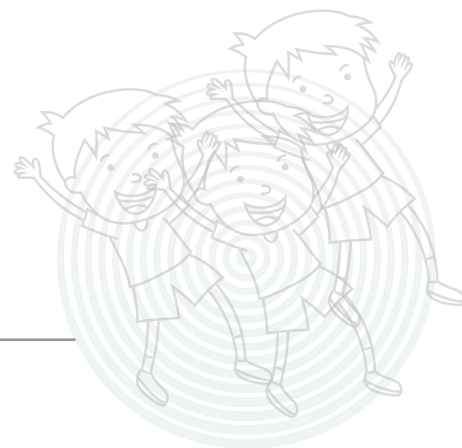

Intervenantes : Bérénice BRICHET et Claire BULET,
Médiathèque départementale

Les liens entre école et bibliothèque sont anciens. De ce fait, les accueils de classes font partie de l'ADN des bibliothèques et occupent une part importante du temps de travail des bibliothécaires. Vous êtes chargé(e) de l'accueil des classes dans votre bibliothèque-médiathèque ? Vous souhaitez prendre le temps d'échanger avec d'autres personnes qui ont les mêmes fonctions que vous ? Nous vous proposons de participer à la seconde rencontre du groupe "Accueil de classe" ! Nous vous invitons cette année autour du thème "Accueillir les maternelles".

Publics concernés : bibliothécaires bénévoles et salariés

Objectif :

- Prendre le temps de réfléchir à ses accueils de classes ;
- Trouver des pistes d'amélioration ;
- Partir reboosté(e) pour des accueils qui swingent.

Contenu :

- Apports théoriques ;
- Ateliers pratiques ;
- Échanges d'expériences.



mar. 8 octobre 2024
9h-12h & 13h30-16h30



Médiathèque départementale des Vosges
7, allée des Chênes - Épinal

Nombre de stagiaires : 12

- 40 -

PRATIQUES DE LECTURE ET D'ÉCRITURE DES ADOS :

Comment se repérer dans les contenus et les supports préférés des ados ?



Intervenant : association Lecture Jeunesse

L'engouement des jeunes pour le numérique est très souvent mis en opposition avec la lecture.

Quelles sont les nouvelles modalités de lecture et d'écriture que génèrent les supports en ligne ? Comment peut-on s'en saisir pour proposer des médiations autour du livre ?

Publics concernés : bibliothécaires bénévoles et salariés

Objectifs :

- Connaître les nombreuses pratiques d'écriture et de lecture des jeunes ;
- Faire le lien avec les offres de la bibliothèque ;
- Découvrir des propositions originales ;
- Concevoir son projet.

Contenu :

- Mettre à jour ses représentations sur la lecture et l'écriture des adolescents ;
- Découvrir de nouvelles modalités sur des supports en ligne (webtoon, fanfictions...)
- Connaître les références actuelles des jeunes ;
- Tester des ateliers d'écriture créative.



jeu. 7 & ven. 8 novembre 2024
9h-12h & 13h30-16h30



Médiathèque départementale des Vosges
7, allée des Chênes - Épinal



Nombre de stagiaires : 12

- 41 -

MALLES DE JEUX DE LA MDV : MIEUX LES CONNAÎTRE

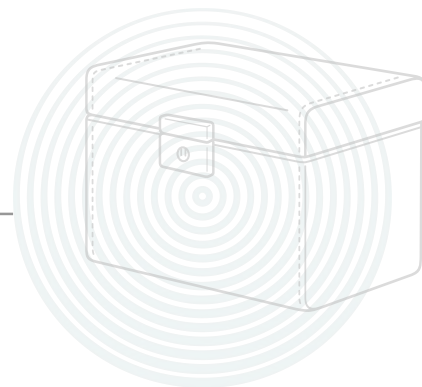

Intervenante : Carole SCHAER, Médiathèque départementale

Ils sont 91% de Français à déclarer jouer aux jeux de société, dont la moitié y joue au moins une fois par mois et ¼ au moins une fois par semaine.

Tendance forte des pratiques culturelles, le jeu de société a toute sa place dans les bibliothèques !

La Médiathèque départementale met à votre disposition des malles de jeux de société, classés par âge ou par thème. Alors, prêts ? Jouez !

Publics concernés : bibliothécaires bénévoles et salariés

Objectifs :

- Connaître les différentes malles de jeux de la MDV ;
- Maîtriser les jeux de société présents dans les malles ;
- Animer une séance de jeux de société à la bibliothèque.

Contenu :

- Manipulation ;
- Découvertes ;
- Bonne humeur !

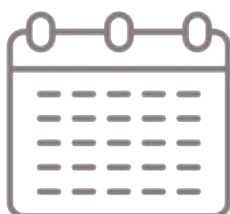

mar. 26 novembre 2024
9h-12h & 13h30-16h30



Médiathèque départementale des Vosges
7, allée des Chênes - Épinal

Nombre de stagiaires : 10

FORMATIONS À LA CARTE

**Votre équipe ou vous-même avez un besoin particulier ?
N'hésitez pas à nous contacter pour que nous organisions une formation dans vos murs :**

Gestion des bibliothèques :

- **Statistiques : comment répondre au questionnaire du ministère sans misère ?**
→ Pour comprendre les tenants et les aboutissants du questionnaire du Service Livre et Lecture du ministère de la Culture, et y répondre de la manière la plus complète possible. (0,5 jour)
- **Équipement de livres, CD et DVD**
→ Méthodes, techniques et astuces pour équiper les documents avant la mise en rayon. (0,5 jour)
- **Présentation du portail de la MDV**
→ Le portail est l'outil privilégié pour la gestion des prêts-retours des documents de la MDV, réserver des outils d'animation, mettre à jour les données de votre équipe, retrouver les calendriers des échanges ou des tournées. (1 jour)
- **Créer des affiches et des flyers simplement grâce au logiciel Canva**
→ Canva est un logiciel de conception graphique en ligne très accessible et intuitif. Cette formation vous permettra de maîtriser les fondamentaux pour créer des documents simples, avec un effet professionnel. (1 jour)

Ressources documentaires :

- **MusicMe : passer de l'ordinateur au Smartphone, mode d'emploi**
→ MusicMe, offre musicale sur la Mallette numérique, peut être installée sur un Smartphone. (0,5 jour - visio possible)
- **Présentation de la Mallette numérique**
→ Pour (re)découvrir les ressources de la Mallette numérique ou simplement pouvoir les présenter à votre public. Autoformation, musique, cinéma, presse, jeux, espace enfant. (0,5 jour)

Publics et animations :

- **Accueillir un auteur**
→ Un livre ce n'est pas seulement des lettres qui courent sur le papier : derrière un ouvrage, il y a un homme, une femme, avec un univers singulier. Avant la rencontre en elle-même, il y a du travail de préparation pour que tout soit pour le mieux le jour J. (1 jour)
- **Dans la famille des robots, je demande...**
→ Makey-Makey, Bee-Bot, Cubetto, Dash & Dot, Thymio, Ozobot ou encore Lego Mindstorm : découverte de la famille de robots disponibles à la MDV. Initiation au codage / à la programmation. (1 jour)



Contactez la MDV !

"RENCONTRE AVEC..."

Bilan de l'édition 2023 + présentation
des invités potentiels
et animations de l'édition 2024



**Après un bilan de "Rencontre avec... à table !",
aura lieu la présentation des potentiels intervenants
pour "Rencontre avec... l'Égypte", ainsi que des animations de mises en
pratique !**

**Un moment d'échange et de découverte pour mieux se projeter
autour de cette nouvelle édition.**

Une demi-journée riche en idées !



mar. 2 avril 2024
13h30-16h30



Médiathèque départementale des Vosges
7, allée des Chênes - Épinal

Nombre de places : 25

VISITES DE SITES



Le biblio-tourisme est une activité très prisée des bibliothécaires ! Pas une bibliothèque ne se ressemble et il est toujours inspirant de sortir des murs de nos établissements.

La Médiathèque départementale des Vosges vous invite ainsi à faire un pas de côté et à découvrir, chez nos voisins alsaciens, des bibliothèques récemment ouvertes ou ayant un attrait spécifique en termes de services rendus au public, d'aménagement, de travail en réseau ou d'organisation.

Une journée sera consacrée à la visite de deux établissements (le programme est en cours de réalisation).



Toutes les modalités pratiques vous seront communiquées par mail dès que possible

NOTRE NOUVEAU SCHÉMA DÉPARTEMENTAL DE LA LECTURE PUBLIQUE A ÉTÉ VOTÉ : On vous le présente !



Au cours de l'année 2023, vous avez contribué à la démarche de diagnostic et participé à des ateliers de réflexion nécessaires à l'élaboration de la nouvelle feuille de route de la MDV pour les 5 années à venir. Et nous vous en remercions ! La copie a été rendue et validée par les élus du Conseil départemental. Aussi, nous vous invitons à découvrir ce nouveau schéma départemental de la lecture publique à l'occasion de 3 rencontres :

- à La Boussole à Saint-Dié ;
- à la Médiathèque communale d'Arches ;
- à la Bibliothèque-Médiathèque de Vrécourt.

Chaque rencontre sera suivie d'une visite de la bibliothèque accueillante et d'un verre de l'amitié !

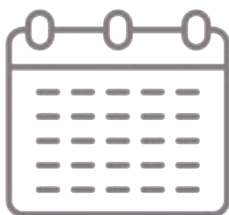

mar. 4 juin 2024 (Médiathèque-Bibliothèque - Vrécourt) **9h15**
mar. 4 juin 2024 (Médiathèque communale - Arches) **14h30**
jeu. 6 juin 2024 (La Boussole - Saint-Dié) **9h15**



Contactez la MDV !

Nombre de places selon la capacité de la salle

JOURNÉE PORTES OUVERTES À LA MÉDIATHÈQUE DÉPARTEMENTALE



**C'est à une journée conviviale
que vous invite l'équipe de la MDV, qui se découpera
en trois temps :**

- **Un temps de présentation : "Tout, tout, tout, vous saurez tout (ou presque) sur... la loi Robert" ;**
- **Un temps de visite : "La MDV et ses coulisses" ;**
- **Un temps de découverte et/ou de travail : "Présentation et manipulation des outils d'animation de la MDV" / "Ateliers autour de thématiques d'actualité".**

Objectifs :

- Éclairer sur la loi Robert ;
- Connaître l'ensemble de l'offre des outils d'animation disponibles à la MDV ;
- Expérimenter des outils d'animation ;
- Favoriser l'interconnaissance.



jeu. 26 septembre 2024
9h-16h



Médiathèque départementale des Vosges
7, allée des Chênes - Épinal

Nombre de places : 100

AUTRES ORGANISMES DE FORMATION



D'autres organismes en Lorraine peuvent vous former aux métiers des bibliothèques :



L'Association des Bibliothécaires de France (ABF) :

→ organise une formation professionnelle de niveau III délivrant le titre d'Auxiliaire de bibliothèque homologué par la Commission nationale de la certification professionnelle et certifié Qualiopi.

En Lorraine, cette formation se déroule de septembre à juin, à raison de 200 h de cours tous les lundis (hors vacances scolaires) dans différentes bibliothèques ou à distance, accompagnée d'un stage pratique de 35 h à réaliser en milieu professionnel. Le dépôt des candidatures pour la session 2024-2025 sera ouvert dès le mois de mars 2024.

+ d'infos : abf.asso.fr

Pour tout renseignement : abfformationlorraine@gmail.com



Médial, Centre Régional de Formation aux Carrières du livre, des bibliothèques et de la documentation :

→ prépare aux concours de recrutement des bibliothèques et propose une offre de formation continue destinée aux professionnels des bibliothèques et de la documentation.

+ d'infos : medial.univ-lorraine.fr

et : formations-bibdoc.fr



Le CNFPT :

→ est responsable de la formation continue des personnels territoriaux ainsi que de la préparation aux concours.

+ d'infos : cnfpt.fr



D'autres organismes proposent régulièrement des formations : la BnF, la BPI, Image Est, Images en Bibliothèques, Interbibly, Livres Hebdo...

Nous relayons dans la mesure du possible les informations qui nous parviennent. Pour toute question, n'hésitez pas à les contacter !

FONDS PROFESSIONNEL POUR VOS FORMATIONS



Vous souhaitez suivre les évolutions des bibliothèques, préparer un concours, réaménager votre bibliothèque, développer le numérique ou encore avoir une meilleure connaissance du public et le satisfaire au mieux, le fonds professionnel de la MDV est à votre disposition ! Avec des acquisitions régulières, ce fonds de plus de 300 livres et revues s'adresse à tous les partenaires du réseau, qu'ils soient professionnels des bibliothèques ou bénévoles. Ils vous attendent à la MDV :

- **Engager les bibliothèques dans la transition écologique**

→ Des contributions sur la place des bibliothèques dans les enjeux écologiques et sur la façon dont elles peuvent s'en emparer, tant du point de vue organisationnel que de l'accueil, de services, du numérique ou des collections.

Engager les bibliothèques dans la transition écologique, coordonné par Reine Bürki (Presses de l'ENSSIB, coll. Boîte à outils, 2023)

- **Le Guide de l'innovation 2023 : bibliothèques**

→ Un fauteuil spécial pour piquer un somme, une chienne qui anime les heures du conte, du prêt d'objets, du hacking éthique en direct... Le palmarès du 13ème Grand prix des Bibliothèques de Livres Hebdo récompense le bien-être et le non-conformisme ! Ce guide propose les meilleures initiatives présentées lors de l'édition 2022. Présentation des innovations en matière d'accueil, d'animations, de services ou de configuration des lieux des huit établissements médaillés et d'une quarantaine de bibliothèques candidates.

Guide l'innovation en bibliothèques 2023 (Livres hebdo, Hors-série, 2023)

De nombreux autres titres sont aussi disponibles !



Contactez la MDV !

CALENDRIER RÉCAPITULATIF DES FORMATIONS



Préparation de la "Fête du Court"	30/01 ou 1/02	page 29
Comptines, chansons et jeux de doigt	5 & 6/02	page 30
Réaliser ses statistiques avec Waterbear	8/02	page 8
BD : nouveautés et coups de cœur	13/02	page 17
Infox, fake news, éducation aux médias et à l'information...	15/02	page 31
Statistiques : comment répondre au questionnaire du ministère sans misère ?	20/02	page 9
Initiation à la table MashUp	22 & 23/02	page 32
Initiation aux techniques du découp'pliage et du papercraft 3D	27 ou 29/02	page 33
Groupe "bibliothèques vertes"	12/03	page 10
Lire ou ne pas lire : Les sujets sensibles dans la littérature jeunesse...	14/03	page 34
Premiers pas en bibliothèque : Initiation à la gestion d'une bibliothèque publique	18 & 19/03	page 7

CALENDRIER RÉCAPITULATIF DES FORMATIONS



La littérature pour les tout-petits (0-3 ans)	22/03	page 18
Premiers pas en bibliothèque : Initiation à la gestion d'une bibliothèque publique	25 & 26/03	page 7
Office jeunesse multi-supports spécial "Rencontre avec... l'Égypte"	2/04	page 21
Jeux vidéo et cinéma	4 & 5/04	page 26
Premiers pas en bibliothèque : Initiation à la gestion d'une bibliothèque publique	8 & 9/04	page 7
Utiliser facilement les malles "publics empêchés" de la MDV	11/04	page 35
Utiliser facilement les malles "musique" de la MDV	12/04	page 36
Utiliser le kamishibai avec les tout-petits	16/04	page 25
À la découverte des nouveaux jeux vidéo de la MDV	14/05	page 23

CALENDRIER RÉCAPITULATIF DES FORMATIONS



À la découverte du portail de la MDV	21/05	page 12
Explorer la littérature pour la jeunesse : l'album sans texte	28/05	page 24
Aménager une bibliothèque centrée sur les usages : les 4 espaces	30 & 31/05	page 13
Quoi de neuf les bébés ?	27/06	page 19
"Chacun son Court" : Préparation du festival du court métrage	9/07	page 37
Animations autour de la culture japonaise à destination des ados	5 & 6/09	page 38
Rentrée littéraire	12/09	page 22
Créer un portail avec Waterbear	17/09	page 11
Lecture et dyslexie	3 & 4/10	page 39

CALENDRIER RÉCAPITULATIF DES FORMATIONS

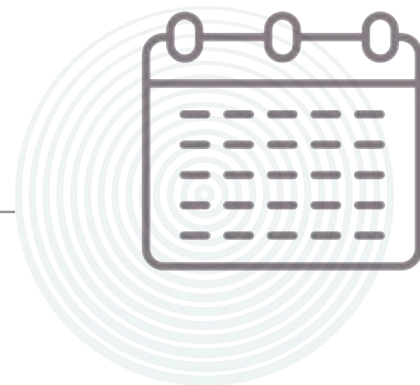

Groupe "accueil de classe"	8/10	page 40
La littérature pour les tout-petits (0-3 ans)	10/10	page 18
"Chacun son Court" : bilan du festival du court-métrage	11/10	page 37
Communiquer et valoriser sa bibliothèque sur les réseaux sociaux	17 & 18/10	page 14
Littérature jeunesse : quoi de neuf ?	29/10	page 20
Pratiques de lecture et d'écriture des ados : comment se repérer ?	7 & 8/11	page 41
Intelligence artificielle et bibliothèques : s'emparer de cet outil...	14 & 15/11	page 15
La littérature pour les tout-petits (0-3 ans)	21/11	page 18
Malles de jeux de la MDV : mieux les connaître	26/11	page 42

BULLETIN D'INSCRIPTION

**pour les personnes
du réseau des bibliothèques vosgiennes**



Bulletin à compléter*, signer et envoyer par e-mail à l'adresse suivante :
mediatheque-departementale@vosges.fr

Formation :

Intitulé de la formation :

Date(s) :

Lieu :

Coordonnées :

M. Mme

Nom :

Prénom :

Statut :

Bénévole Salarié Titulaire Contractuel Autre

Filière :

Administrative Animation Culturelle Médico-sociale

Police Sportive Technique Sapeur-pompiers

Catégorie : A B C

Métier :

Nom de la bibliothèque / médiathèque :

Collectivité :

Adresse postale personnelle :

CP / Ville :

Adresse mail :

Téléphone :

Repas :

Oui Non Si oui, régime spécifique (merci de préciser) :

*Afin de faciliter le covoiturage, nous joignons aux confirmations d'inscription la liste des participants :
Acceptez-vous de transmettre vos coordonnées aux autres stagiaires :*

Oui Non

**Signature du Maire ou
Président de l'intercommunalité :**



Chaque formation est conçue comme un tout. Les stagiaires s'engagent à suivre la totalité des stages pour lesquels ils ont été retenus. Pensez à votre ordre de mission !

**Tous les champs du bulletin sont à remplir obligatoirement*

BULLETIN D'INSCRIPTION

**pour les personnes extérieures
au réseau des bibliothèques vosgiennes**



Bulletin à compléter*, signer et envoyer par e-mail à l'adresse suivante :
mediatheque-departementale@vosges.fr

Formation :

Intitulé de la formation :

Date(s) :

Lieu :

Coordonnées :

M. Mme

Nom :

Prénom :

Statut :

Bénévole Salarié

Filière :

Administrative Animation Culturelle Médico-sociale

Police Sportive Technique Sapeur-pompier

Métier :

Structure / Collectivité :

Adresse postale personnelle :

CP / Ville :

Adresse mail :

Téléphone :

Repas :

Oui Non Si oui, régime spécifique (merci de préciser) :

Afin de faciliter le covoiturage, nous joignons aux confirmations d'inscription la liste des participants :
Acceptez-vous de transmettre vos coordonnées aux autres stagiaires :

Oui Non

**Signature du responsable
de la structure :**









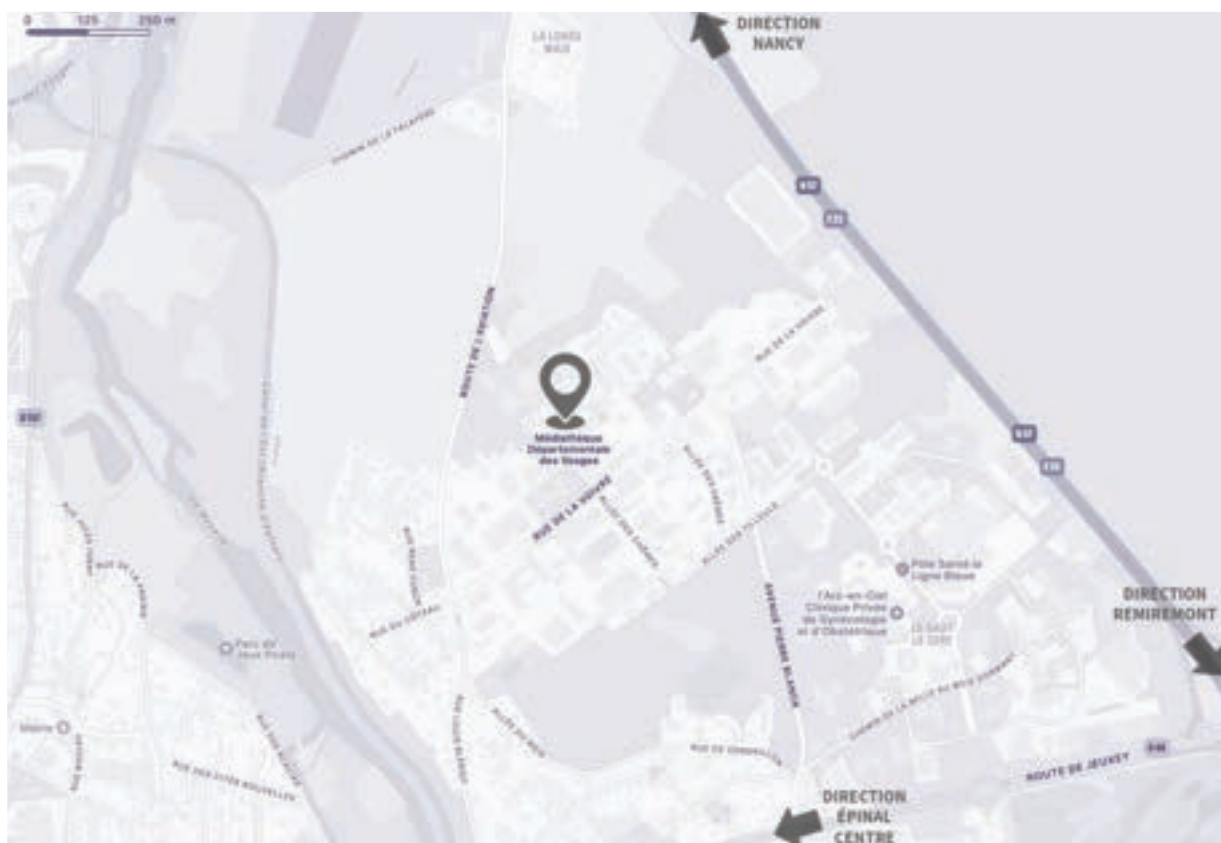

Chaque formation est conçue comme un tout. Les stagiaires s'engagent à suivre la totalité des stages pour lesquels ils ont été retenus. Pensez à votre ordre de mission !

*Tous les champs du bulletin sont à remplir obligatoirement

PLAN D'ACCÈS À LA MDV



Une grande partie des formations et rencontres se déroule dans les locaux de la Médiathèque départementale, 7 allée des Chênes à Épinal. Certaines sont délocalisées dans les bibliothèques-médiathèques et lieux suivants :

-  Conseil départemental des Vosges / 8, rue de la Préfecture - Épinal (P.8 ; 9 ; 12 ; 23)
-  BMI / 8, rue Saint-Michel - Épinal (P.29)
-  La Ligue de l'enseignement / 15, rue Général de Reffye - Épinal (P.34)
-  Médiathèque communale / 4, rue de la Mairie - Arches (P.47)
-  Médiathèque municipale André-Malraux / 123, rue Jean Moulin - Contrexéville (P.18)
-  Pôle Culturel / 95, rue docteur Jean Poirot - Corcieux. (P.18)
-  Médiathèque intercommunale Le Cercle / 1, place Jules Méline - Remiremont (P.13)
-  La Boussole / 2, place Jules Ferry - Saint-Dié-des-Vosges (P.47)
-  Bibliothèque-Médiathèque Des Halles / 4, place du Marché - Vrécourt (P.47)

Médiathèque départementale des Vosges (MDV)



7, allée des Chênes - Épinal



03 29 31 10 95



mediatheque-departementale@vosges.fr



mediatheque.vosges.fr



Du lundi au vendredi :
8h30-12h30 et 13h30-17h30



Bus : ligne 4 (arrêt Les Chênes)